

SEZIONE B-B

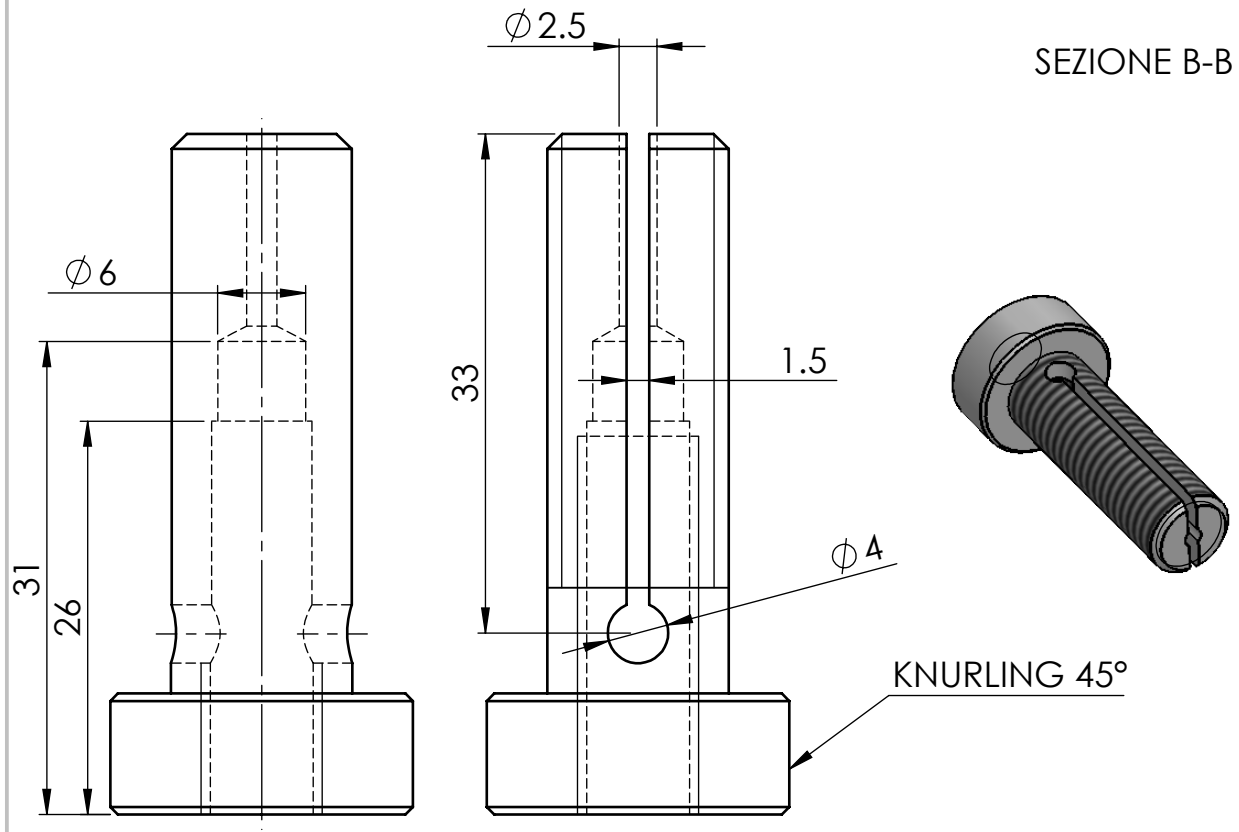

KNURLING 45°

Material: 4140 carbon steel

Measures: mm

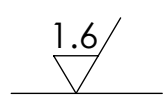

Rev.	Mod.	Dt. Mod.	Ver.	Dt. Ver.	Appr.	Dt. Appr.
Descr. Mod.						
Vite_centrale			Scala	Smussi non quotati: Sm. 0.5x45°	Quote senza indicazioni di tolleranza. Grado di precisione FINE secondo UNI EN 22768/1	
			2:1	Raggi non quotati: R 0.4		
Tratt. termic.: Tratt. superf.: _____				Stato:	Massa: 0.04	
				Disegnatore:	Data:	
Descrizione:			Codice:			Indice
			Descrizione agg.:			Formato
						Foglio
						1/1